

平成28年度

## 第53回小倉南北区新人テニストーナメント

主催 北九州市テニス連盟  
共催 北九州市（申請中）  
主管 小倉ローンテニスクラブ  
期日 平成28年8月20日（土）21日（日）27日（土）（予備日9月3日（土））  
会場 市営三萩野庭球場

### 大会役員

会長	浅尾 司
副会長	中島 隆徳
	藤田 精一
レフェリー	益田 浩
アシスタントレフェリー	石井 将志
	安倍 隆
	大坪 恭子
会計	宮松 ひろみ

### 大会日程

	1日目	2日目	3日目
	8月20日（土）	8月21日（日）	8月27日（土）
男子シングルス	1回戦～4R	準々決勝	準決勝～決勝
男子ダブルス		1回戦～準々決勝	準決勝～決勝
女子シングルス	1回戦～準々決勝		準決勝～決勝
女子ダブルス		1回戦～準々決勝	準決勝～決勝

### 注意事項

1. 試合の進行は、オーダーオブプレーを準用します。ボードの進行状況に注意してください。
2. 試合は、トーナメント方式による6ゲームプロセット（6-6 7ポイントタイブレーク）  
決勝は、8ゲームプロセット（8-8 7ポイントタイブレーク）で行います。
3. 全試合、セルフジャッジで行います。
4. セットブレイク採用。〔第1ゲーム終了後のコートチェンジの際、休憩は出来ません〕
5. 試合前の練習は、サーブ4本です。
6. 参加者は、試合開始20分前までに大会本部に届け出てください。  
※ 届出のない場合は、ウォークオーバー負けとします。
7. 番号の若い方の選手は、大会本部までボールを取りに来てください。  
勝者はボールを大会本部に返却し、スコアの報告をしてください。
8. 試合球は、ダンロップフォート・イエローです。
9. けいれんを含む怪我の処置は1回3分間のみ、次のエンド交代時に認めます。2回目からの処置時間はありません。大会中の負傷等の応急処置は行いますが、その他の責任は負いません。
10. テニスウェアを着用してください。（ロゴのサイズに注意してください。ルールブック参照）  
\* 袖ナシのシャツ（男子）・Tシャツ・長ズボン・ジョギングパンツは不可。
11. 各選手は、フットフォールトをしないように注意しましょう。規則違反です
12. 雨天の場合、試合の日程は当日大会会場で確認してください。（電話による問合せは不可）
13. 各人のゴミは各人で持ち帰って下さい。
14. 本大会において男女とも単ベスト8、複ベスト4の選手は小倉南北区の代表選手として  
市民体育祭10月8日（土）9日（日）の参加資格が与えられます。（参加料本人負担）  
\* 駐車場のスペースに限りがあります。公共機関をご利用ください。

# 男子シングルス (1)

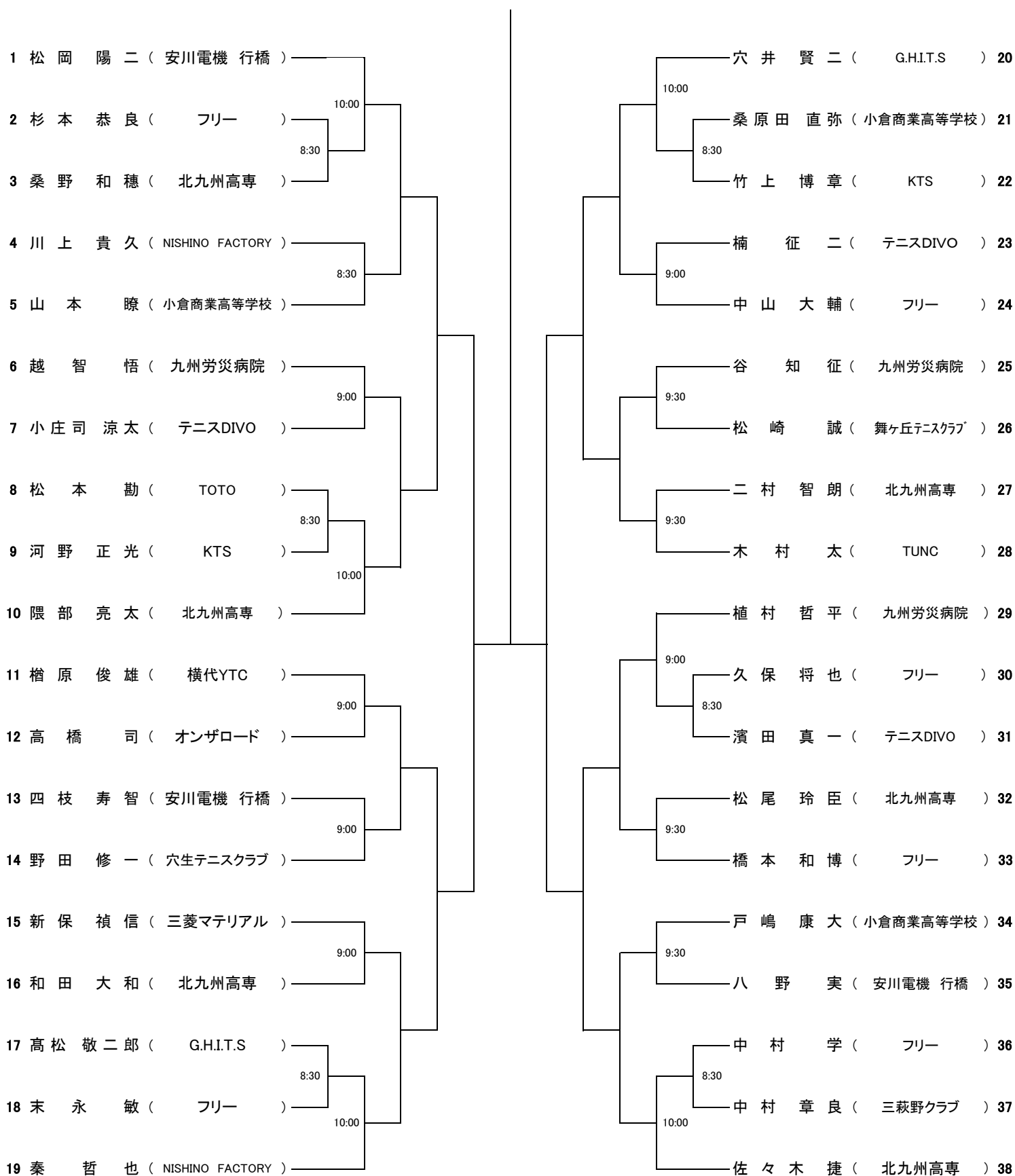

男子シングルス 8番、58番、63番 及び 男子ダブルス 35番は、参加資格不適格の為、失格とします。

## 男子シングルス (2)

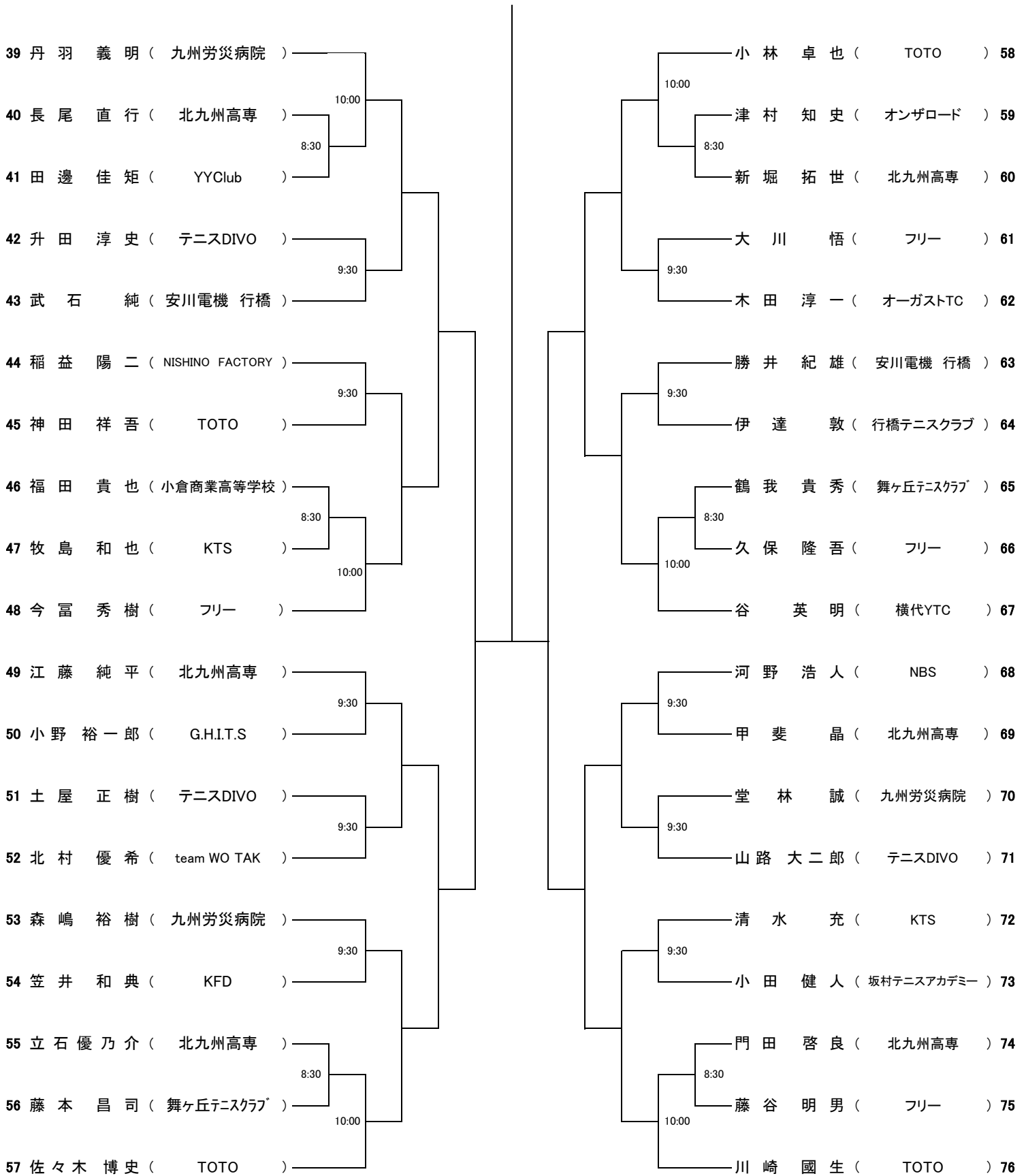

男子シングルス 8番、58番、63番 及び 男子ダブルス 35番は、参加資格不適格の為、失格とします。

# 女子シングルス

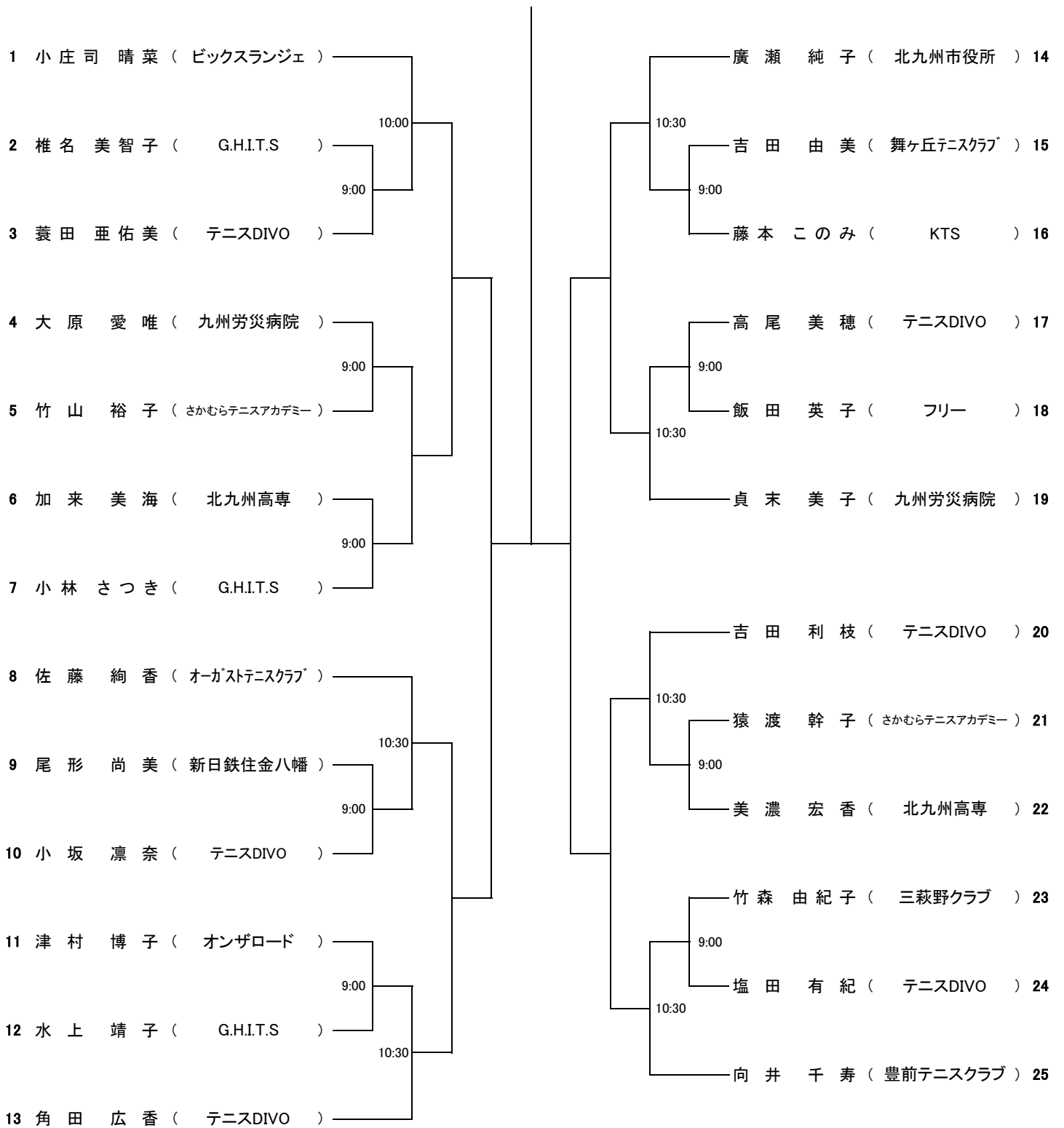

男子ダブルス

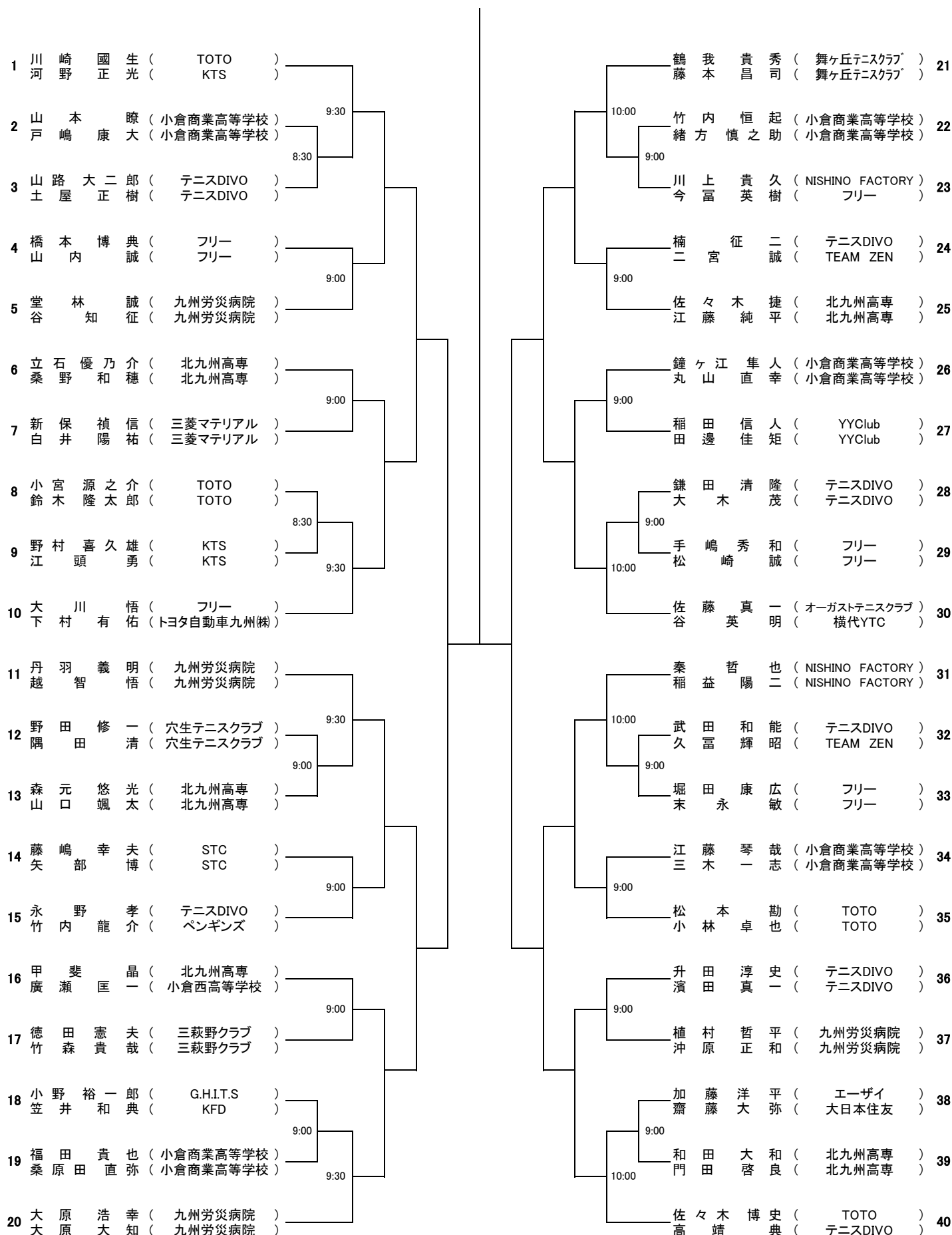

男子シングルス 8番、58番、63番 及び 男子ダブルス 35番は、参加資格不適格の為、失格とします。

# 女子ダブルス

