

仮ドロー

第60回 北九州親子テニストーナメント記念大会

注 意 事 項

日 時： 令和4年7月17日(日) <予備日:7月18日(祝)>

- 1 全試合6ゲーム先取(ノーアドバンテージ方式)とします。
40オールの際、1部は子供サーブは子供レシーブ、親サーブは親レシーブ、
2部は、サーブが男性ならば、レシーブは男性、サーブが女性ならば、レシーブは女性とし、
レシーブが同性の場合は、レシーブがどちらかを選択できるものとします。
予選リーグ後、順位別トーナメントを行います。
天候その他の状況により、変更することもありますので、ご了承ください。
 - 2 全試合セルフジャッジとします。
 - 3 試合前の練習はサーブ4本のみです。
 - 4 試合球はダンロップ・フォート・イエローです。
 - 5 試合進行はオーダーオブプレーで行います。
 - ・エントリーNo.の若い方が本部にボールを取りに来て下さい。
 - ・勝者は、試合終了後、速やかにスコア報告とボールの返却をお願いします。
 - 6 競技ルールは「JTAルールブック2022」に準じます。
 - 7 試合開始15分前までにエントリーしてください。受付は8時10分から開始します。
 - 8 テニスウェア・シューズを着用して下さい。
 - 9 雨天の場合、午前7時30分現在で試合の有無を決定します。コートはクレーコート4面です。
コートコンディションにより、開始時間を遅らせることがありますのでご了承ください。
雨天順延の場合は、7月18日(祝)の予定です。
※ 両日共に雨天の場合は延期になることがあります。
- <問合先>北九州市立 門司庭球場 TEL:093-321-1066**
- 10 練習コートとして8時00分から8時20分まで、壁打ちも8時00分から解放します。
譲り合ってお使いください。最後の方はコートブラシ、ライン掃きをお願いします。
 - 11 駐車場は「門司テニスコート」と「北九州市立丸山市民センター」の駐車場をご利用下さい。
駐車場の誘導は、8時50分で打ち切りますので、車で来れる方は8時45分までにお越しください。
 - 12 ケイレン、その他の休憩は、原則として認めません。
大会期間中のケガ、事故等については、各自で対応をお願いします。
 - 13 各人のゴミは、各人で持ち帰って下さい。
 - 14 参加料は、受付時に徴収しますので、できるだけお釣りがなきようお願いします。
 - 15 お名前・所属名に誤りがありましたら、お手数ですが7月14日(木)までに事務局までお知らせ下さい。
門司LTC 事務局 松石雄一 TEL 093-321-0742
また事前に出場を見合わせになった場合は、事務局に連絡をお願いします。
当日の朝、該当した場合は、7時以降(開始時刻前まで)は、
門司コート(093-321-1066)へ連絡をお願いします。

コロナ対策のお願い

依然として新型コロナウイルス感染拡大が懸念されており、当該大会につきましても、「無観客」での開催と致します。

大会に参加される選手および関係者の方々には大変ご不便をおかけしますが、添付の「出場同意書」の記載事項を遵守ください。

以下の事項につきましても、皆様の安全性・安心を守る為であるという趣旨をご理解の上、大会にご参加頂きますようお願い致します。

1. 来場者の制限について

1)当該大会は「無観客試合」試合会場に来場頂けるのは、出場選手のみとします。

2)以下の事項に該当する場合は、自主的に参加を見合わせください。

体調が良くない場合(発熱、咳、咽頭痛などの症状がある場合)

同居家族や身近な知人に感染が疑われる方がいる場合

過去14日以内に政府から入国制限、入国後の観察期間を必要とされている国、地方などへの渡航または当該在任者との濃厚接触がある場合

3)試合当日は、自宅で検温を済ませ、平熱以上や37℃以上の場合、出場を辞退願います。

2. 入場・受付方法

1)入場は管理人室側入口のみとし、入口で手消毒・検温・出場同意書の記入、提出をお願いします。

当日の検温で37.5℃以上の場合には出場できませんので、ご理解ください。

その後、本部にて各エントリー手続きを済ませて下さい。

2)受付時も密にならないように、各自間隔を開けて待機するようにして下さい。

3. その他

1)会場では試合中以外、マスク着用をお願いします。

2)コートに入る際、必ず手消毒を行ってから入って下さい。

3)応援は大声を出さず、拍手などをお願いします。

4)出場者の食事は、コート敷地内では禁止します。車内などをご使用ください。

5)クラブハウス・シャワールームは、使用禁止です。

6)トイレの使用など最小限にし、滞在は避けて下さい。

7)自分の試合が終了しましたら、速やかに退場して下さい。

8)こまめな手洗い、手消毒を心掛けて下さい。

9)大会終了後、2週間以内に新型コロナウイルス感染症を発症した場合は、主催者に対して速やかに通知し、濃厚接触者の有無などにつきましても報告願います。

令和4年度 第60回北九州親子テニストーナメント 予選リーグ 仮ドロー

1 部

8時30分～

予選リーグ A		1	2	3	勝敗	順位
1	上田 享子	門司LTC	\			
	上田 藍	ドリームテニスクラブ				
2	野上 律子	フリー				
	野上 蘇太	門司こども教室				
3	江口 真希	グランディールTC				
	江口 悠真	グランディールTC				

8時30分～

予選リーグ B		4	5	6	勝敗	順位
4	高村 大介	フリー	\			
	高村 弘志朗	フリー				
5	竹内 英俊	テニスDIVO				
	竹内 謙悟	門司こども教室				
6	小林 卓也	TOTO				
	小林 優奈	テニスDIVO				

8時30分～

予選リーグ C		7	8	9	勝敗	順位
7	田中 麻里	テニス陣原	\			
	田中 博悠	テニス陣原				
8	岡部 翔一郎	フリー				
	岡部 倅布	門司こども教室				
9	田代 亮祐	TUNC				
	田代 瞬	テニスDIVO				

8時30分～

予選リーグ D		10	11	12	13	勝敗	順位
10	小田 隆宏	穴生TC	\				
	小田 隆太	フリー					
11	安井 大貴	フリー					
	安井 樹里	門司こども教室					
12	江口 弘樹	グランディールTC					
	江口 花帆	グランディールTC					
13	上田 瑠衣	フリー					
	上田 堇	ドリームテニスクラブ					

令和4年度 第60回北九州親子テニストーナメント 予選リーグ 仮ドロー

2 部

9時～

予選リーグ A			1	2	3	勝敗	順位
1	守田 正治	テニス陣原	\				
	守田 寛啓	田川テニスクラブ					
2	吉永 義幸	ATC					
	吉永 郷史	テニスやってるよ					
3	床波 安恵	NSSOL					
	床波 航	フリー					

9時～

予選リーグ B			4	5	6	勝敗	順位
4	福田 博	BKT	\				
	福田 優	BKT					
5	神田 繁久	スプラッシュ					
	神田 光太	スプラッシュ					
6	竹森 恒雄	三萩野クラブ					
	竹森 貴哉	三萩野クラブ					

9時～

予選リーグ C			7	8	9	10	勝敗	順位
7	床波 重久	NSSOL	\					
	床波 美来	フリー						
8	松本 淳子	テニスDIVO						
	松本 涼吾	グリーンヒルズITS						
9	小野 葉子	クボッターズ						
	小野 雅子	北九州市役所						
10	上田 博文	門司LTC						
	上田 翔	フリー						

第60回 北九州親子トーナメント 1部 順位別トーナメント

1位 トーナメント

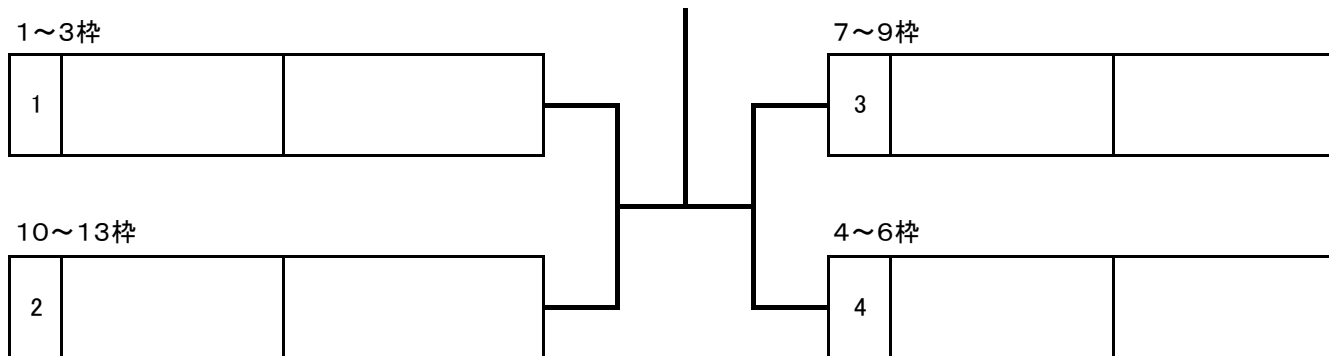

2位 トーナメント

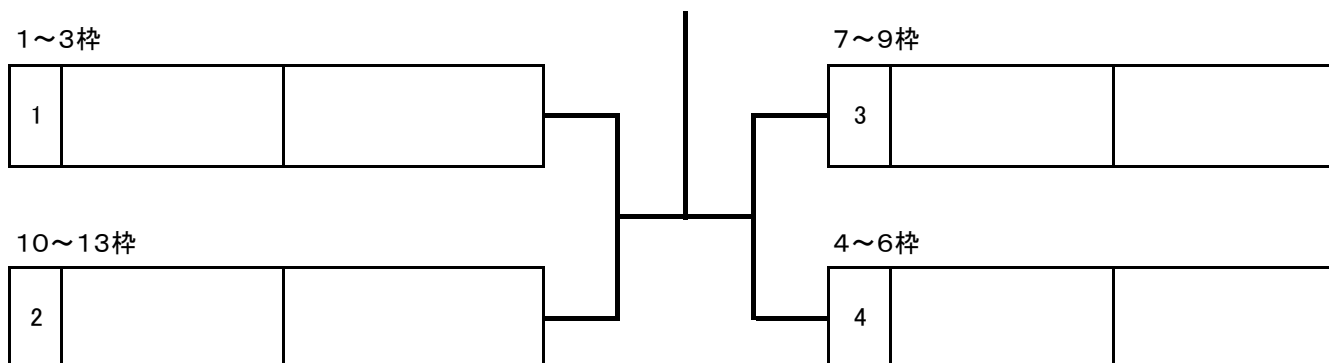

3・4位 トーナメント

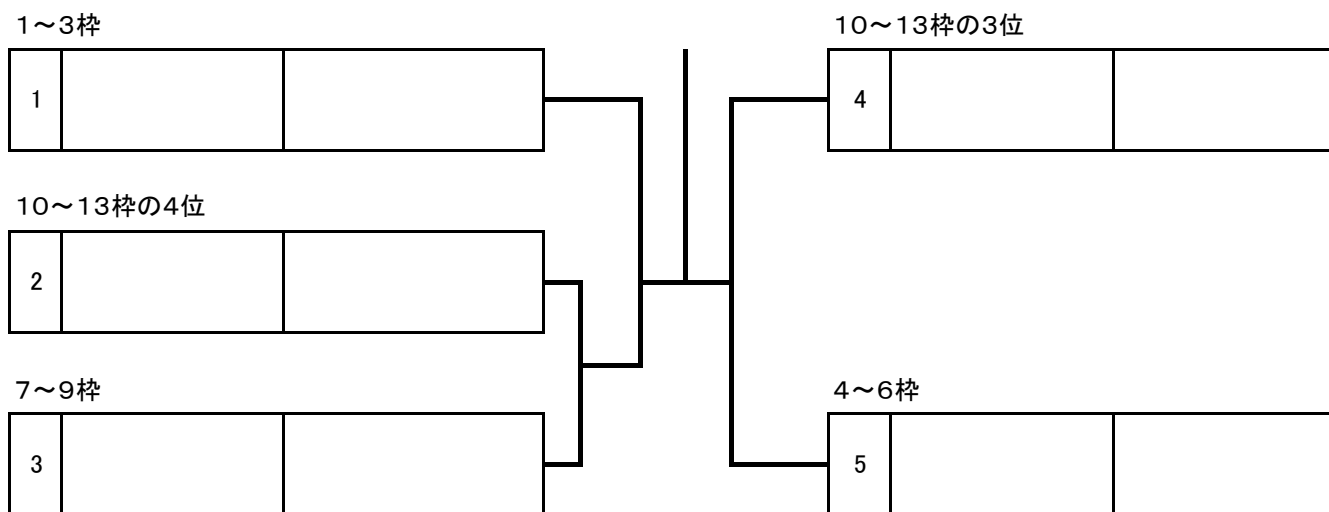

第60回 北九州親子トーナメント 2部 順位別トーナメント

順位決定戦

1位トーナメント

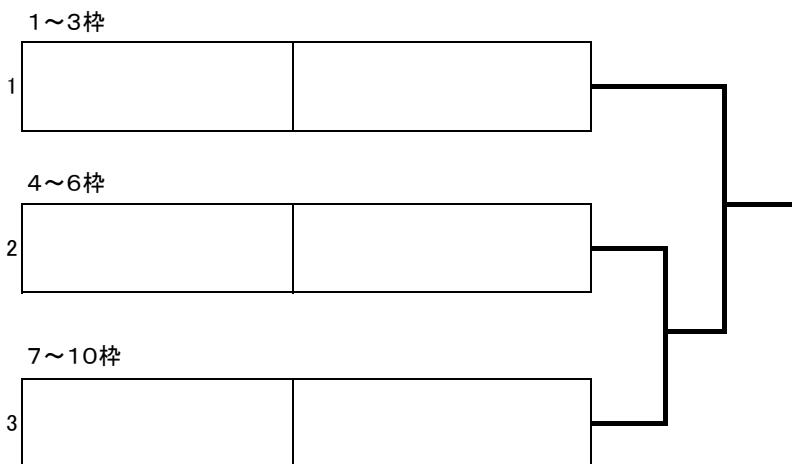

2位トーナメント

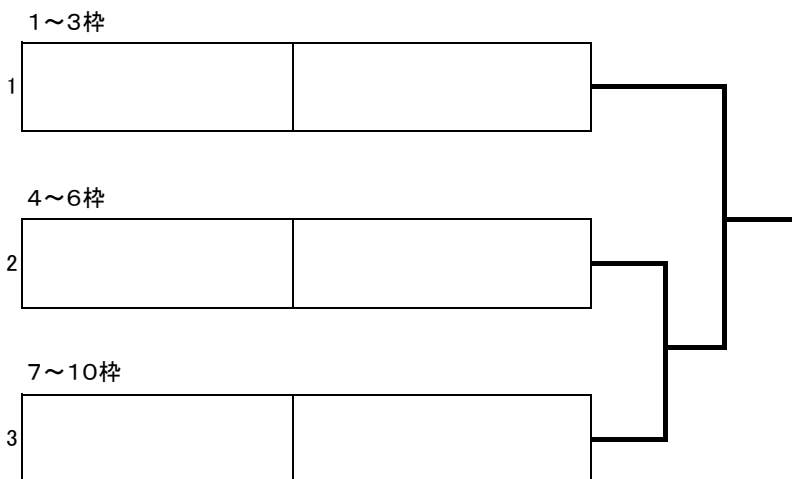

3・4位トーナメント

