

第62回北九州ダブルステニス大会 仮ドロー

日程 会場 種目	第1日目	第2日目	予備日
	11/12(土) 三萩野 桃園	11/13(日) 三萩野 (桃園)	11/20(日) 三萩野
一般男子	1R-QF(三)	SF、F(三)	
男子120才以上	1R-QF(三)	SF、F(三)	
男子140才以上	1R、2R(三)	SF、F(三)	
一般女子	1-3R(桃)	QF-F(三)	
女子120才以上	1R、QF(桃)	SF、F(三)	
女子140才以上	-	リーグ戦(三)	

大会日程のコート (三) : 三萩野、(桃) : 桃園

【注意事項】

- 1 試合はオーダーオブプレー（コート割試合順序）で行います。
- 2 参加者は自分の**試合の開始時間の20分前**に来場し、**10分前までに必ず**大会本部に出席を届けてください。
- 3 試合方法は次の通りです。
 - ・全種目とも初戦の1、2RとSF、Fは3セットマッチ（6-6、7ポイントタイブレーク、ノーアドバンテージ方式、ただし、ファイナルセットは10ポイントタイブレークのみ）としますが、その間の試合は8ゲームプロセット（8-8、7ポイントタイブレーク、ノーアドバンテージ方式）で行います。
- 4 全試合セットブレーク方式（3ゲームを終わるまではエンドチェンジの休憩はできない）を採用します。
- 5 **雨天及びその他の事情で試合形式を変更する場合があります。**
- 6 試合前の練習はサーブ4本のみとします。
- 7 服装はテニスウェア（Tシャツは禁止。ウォームアップウェアの上着は不可）を着用し、必ずテニスシューズを着用してください。
- 8 全試合セルフジャッジで行います。
- 9 雨天の場合は各コートに行って確認してください。電話による問い合わせはお断りします。
- 10 新型コロナウイルス感染予防対策に関しましては、従来の連盟主催の大会と同様としますのでご注意ください。
- 11 大会期間中における負傷、事故については応急処置のみとします。
- 12 各人の持ち物は自分で管理してください。大会本部は責任をもてません。
- 13 各人のゴミは各人で持ち帰ってください。

北九州ダブルステニス大会

2022/11/12 三萩野庭球場

男子一般

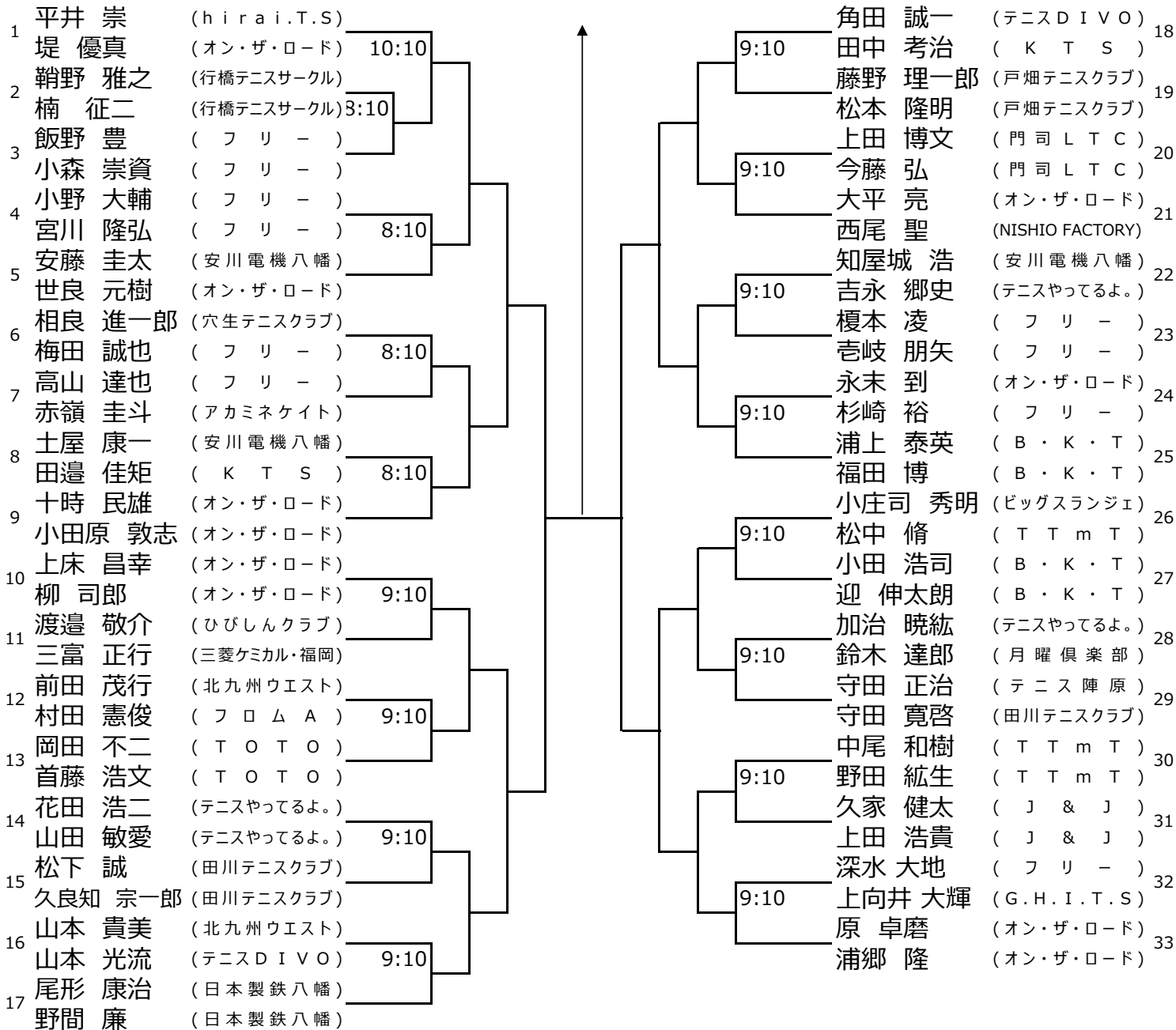

北九州ダブルステニス大会

2022/11/12 三萩野庭球場

男子120才以上

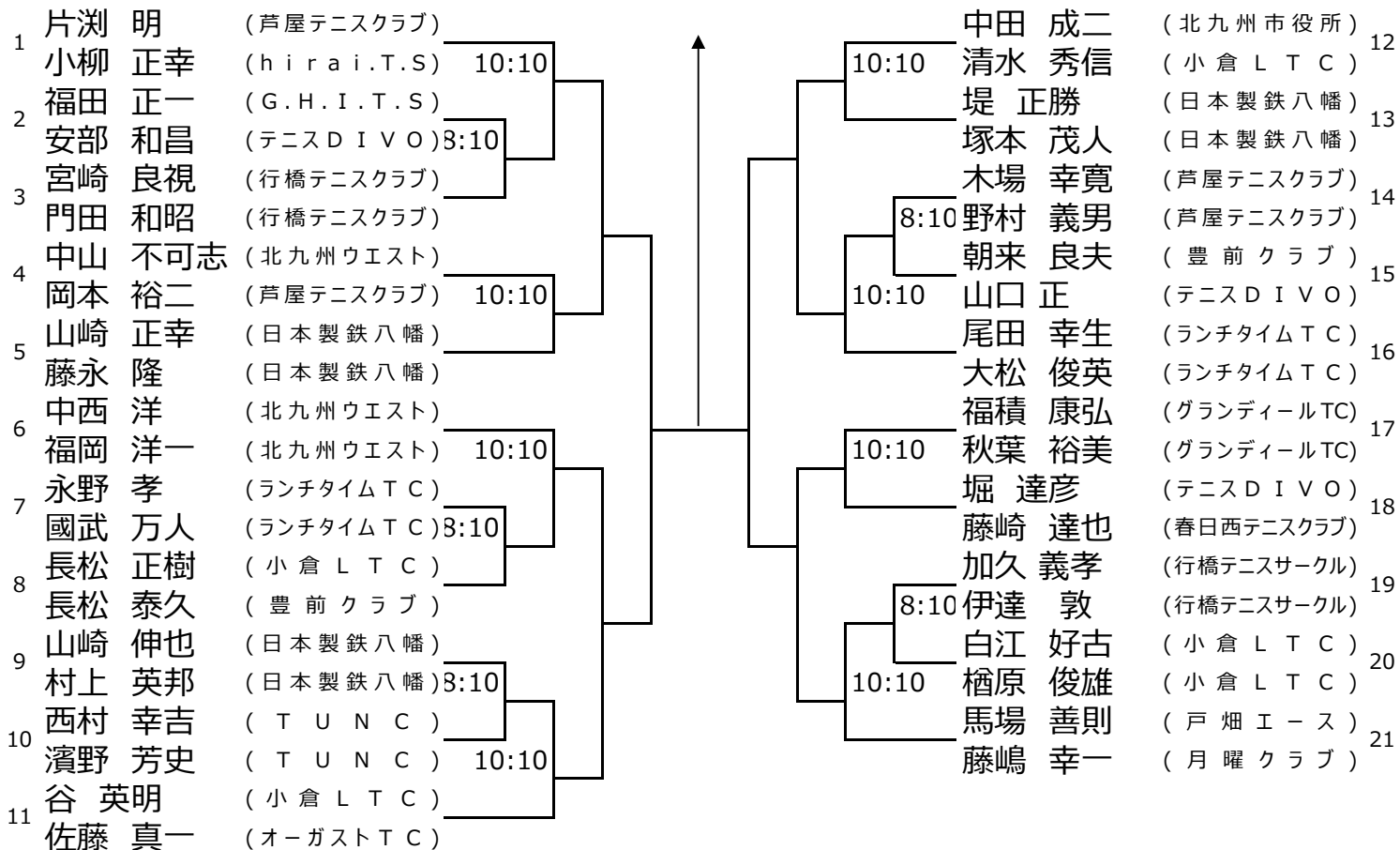

北九州ダブルステニス大会

2022/11/12 三萩野庭球場

男子140才以上

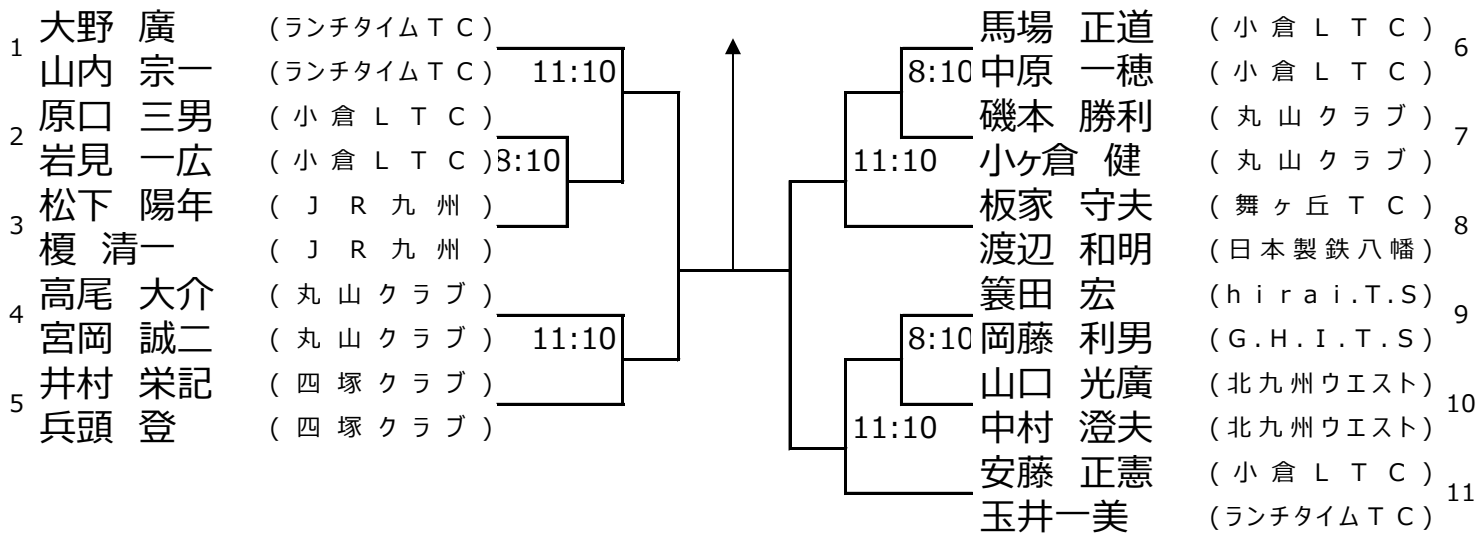

北九州ダブルステニス大会

2022/11/12 桃園庭球場

女子一般

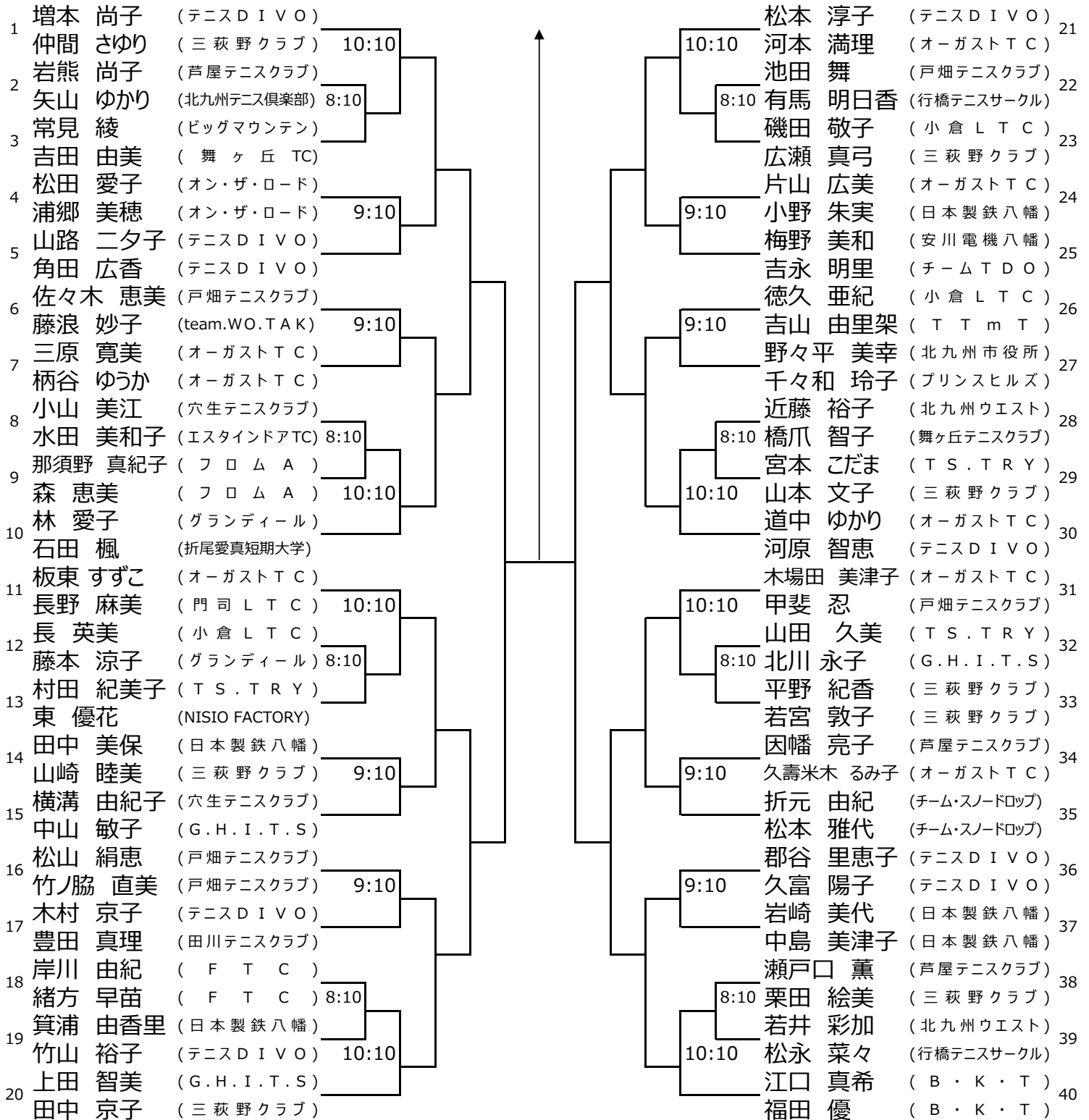

北九州ダブルステニス大会

2022/11/12 桃園庭球場

女子120才以上

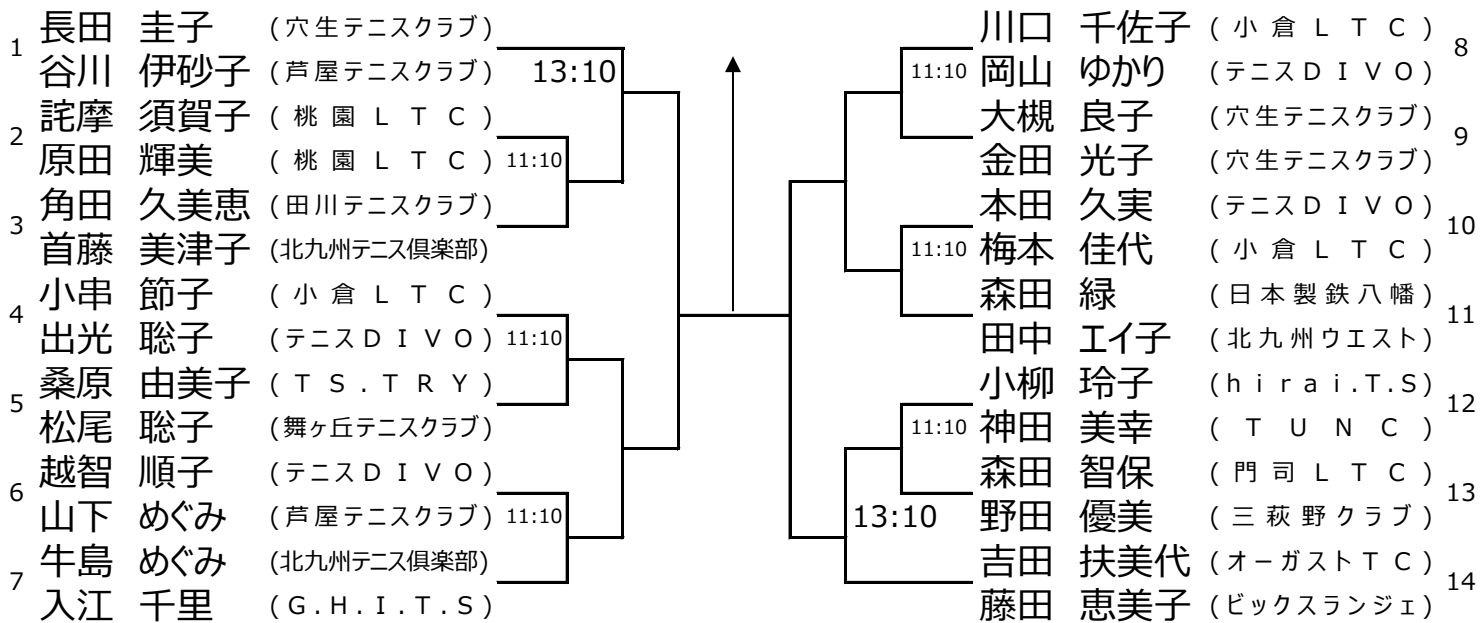

北九州ダブルステニス大会

2022/11/13 三萩野庭球場

女子140才以上

No.	氏名	所属	順位	リーグ戦結果			勝敗数
				ドロー：1	ドロー：2	ドロー：3	
1	向野 晴美 大坪 弘子	テニスD I V O 三萩野クラブ			① 9:00	③	
2	合馬 晶子 河原 孝子	オーガストT C 北九州ウエスト				② 10:30	
3	栗谷 由美子 川田 壽子	北九州ウエスト 日本製鉄八幡					