

第43回北九州ジュニア年令別テニス選手権大会開催にあたってのお願い

本年1月22日北九州市テニス連盟本村会長が急逝されました。

鋭くまた広く暖かい見識で日本全体のテニス界の発展に寄与されました。

北九州在住であらせられたので北九州市テニス連盟の会長も永年勤めていただき、幅広くご指導いただきました。

とりわけジュニア選手の普及・育成・強化についてのご関心が強く、大会最終日にはコートサイドで観戦され、表彰式では嬉しそうに選手と話されていました。

また、北九州ジュニアの県大会、九州大会、全国大会、世界大会での活躍を報告すると、ことのほかにお喜びでした。

あとを引き継ぐ連盟の役員一同、故本村会長のご意志を継承して北九州ジュニアが健康で楽しく活躍する場及び世界に羽ばたけるような場の提供を心掛ける所存ですのでジュニア自身、保護者・指導者の皆様の一層のご研鑽を期待いたします。

コロナウイルス感染状況が高止まり状況の中、次の事を遵守され、ジュニアが次の目標に向けての大会となるよう無事終了したくご協力をよろしく願いいたします。

○出場選手の皆さん

三萩野・桃園庭球場両会場とも

- ① 管理棟入口で手指消毒→検温→同意書提出（原則WEB）して本部で受付してください。
- ② 試合に関しては次ページを良く読み理解してください。

基本はジュニアらしい規範意識を持って正々堂々と戦ってください。

○観戦・応援について

特に制限は設けませんが、体調が悪い方の来場はお控えください。

来場されましたら以下のことをお願いいたします。

* 三萩野庭球場

受付で①手指アルコール消毒②検温（37.5℃以下）③備え付けの同意書記入提出

④観戦・応援席（原則メディアドームドーム側）に移動。

* 桃園庭球場

受付で①手指アルコール消毒②検温（37.5℃以下）③備え付けの同意書記入提出

- ③ 受付で渡されるパッチをマスクにつける⑤大会場内で観戦・応援

○両会場共ロービングアンパイアを配置します。

選手・観戦・応援者共、感染防止マナーが遵守出来ない方は退場をお願いすることもあります。

以 上

北九州市テニス連盟 理事長 浦部 好富

第43回北九州ジュニア年令別テニス選手権大会 仮ドロー

種 目	日 程	第1日目	第2日目	第3日目	予備日
	会 場	2/26(日) 三萩野 桃園	3/4(土) 三萩野	3/5(日) 三萩野	3/12(日) 桃園
男子18才以下		1R～3R (三)	4R～QF (三)	SF～F	
男子16才以下		1R～F (桃)			
男子14才以下			1R～QF (三)	SF～F	
男子12才以下		1R、QF (桃)		SF～F	
女子18才以下		1R～3R (桃)	4R、QF (三)	SF～F	
女子14才以下			1R～F (三)		
女子12才以下		1R、QF (桃)		SF～F	

(三) : 三萩野 (桃) : 桃園

【注意事項】 各団体の責任者の方は選手に周知・徹底をお願いします。

- ◎ **ジュニア選手権時と同じく本ドローは一団体2部を三萩野、桃園両会場で、お渡しますので各団体で本ドローを受け取る担当者を予め決めておいてください。**

なお、出場同意書は原則WEB申請としますので、直前に連盟HPにアクセスして申請してください。

- 参加者は自分の試合の開始予定時間の**10分前までに必ず**大会本部に出席を届けてください。
- 全試合セルフジャッジで行います（サーブをする側の選手が相手に聞こえる大きな声でコールする）。
- 試合はオーダーオブプレー（コート割試合順序）で行い、ドロー数が多い男女18才以下はドローの1/2ずつをそれぞれ3Rまで行う運営をします。
次の試合に表示されたら、番号の若い方の選手は本部で試合球を受け取り、試合をする予定のコートの後ろでウォーミングアップしながら待機し、前の試合が終了したら速やかにコートに入ってください。
- 試合方法は次の通りです。
 - ・全試合1セットマッチ（セミアドバンテージ方式(ジュースは1回のみ)、6-6、7ポイントタイブレーク）とします。
 - ・全試合セットブレーク方式（3ゲームを終わるまではエンドチェンジの休憩はできない）を採用します。
 - ・雨天及びその他の事情で試合形式を変更する場合があります。
- 試合前の練習はサーブ4本のみとします。
- ボールは1回戦と初戦の2回戦および決勝戦のみニューボール、その他の試合はセットボールとします。
- 試合終了後、勝者は必ずスコアとボールを本部に届けて下さい。
- 服装はテニスウェア（シャツ、ショーツ、スコートで男子は袖あり。Tシャツは禁止）を着用し、必ずテニスシューズを着用してください。
- 駐車場や公園通路での練習は禁止します（通行者に危険を及ぼすため）。
- 雨天の場合はコートに行き確認してください。電話による問い合わせはお断りします。
- 負傷、事故については応急処置のみとします。
- 各人の持ち物は自分で管理してください。大会本部は責任をもてません。
- 各人のゴミは各人で持ち帰ってください（同行の方も十分ご注意ください）。
- 各団体の参加人数に応じてセットボールをお渡しますので、責任者を決めて必ず受取ってください。

朝、皆さんが来た時と同じ状態にして帰りましょう！

北九州ジュニア年令別テニス大会

2023/02/26 三萩野庭球場

男子18才以下 (1/4)

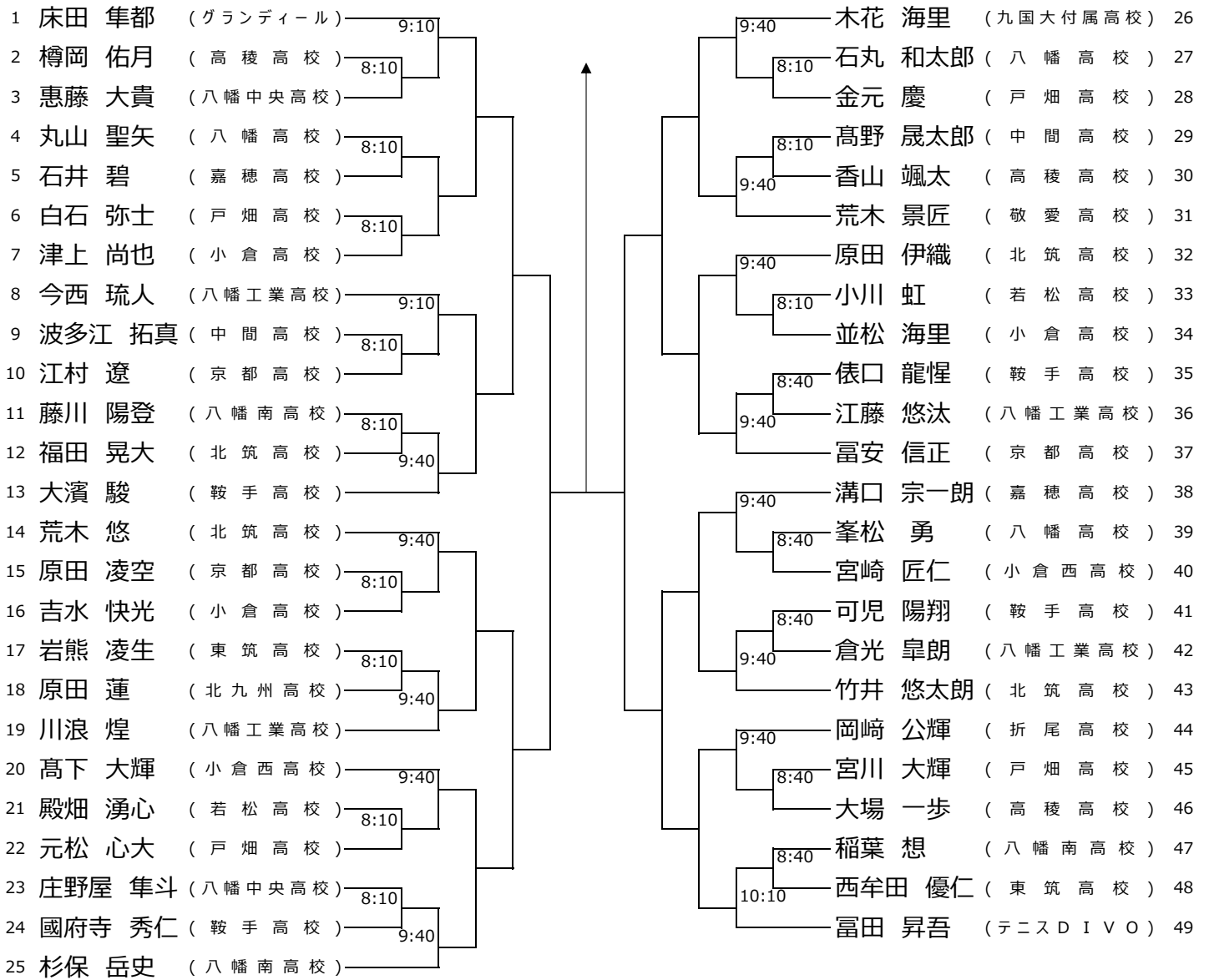

男子18才以下(2/4)

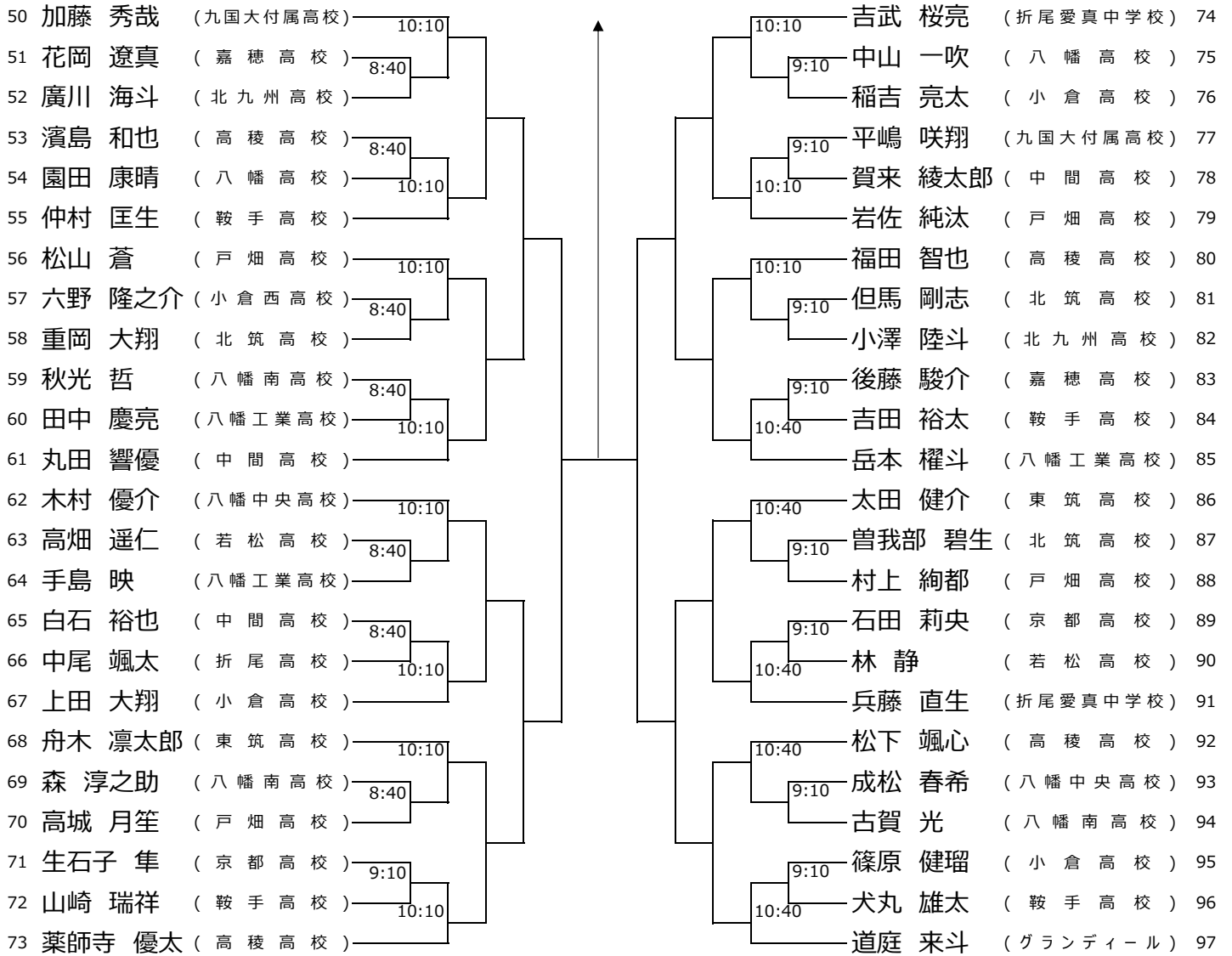

男子18才以下(3/4)

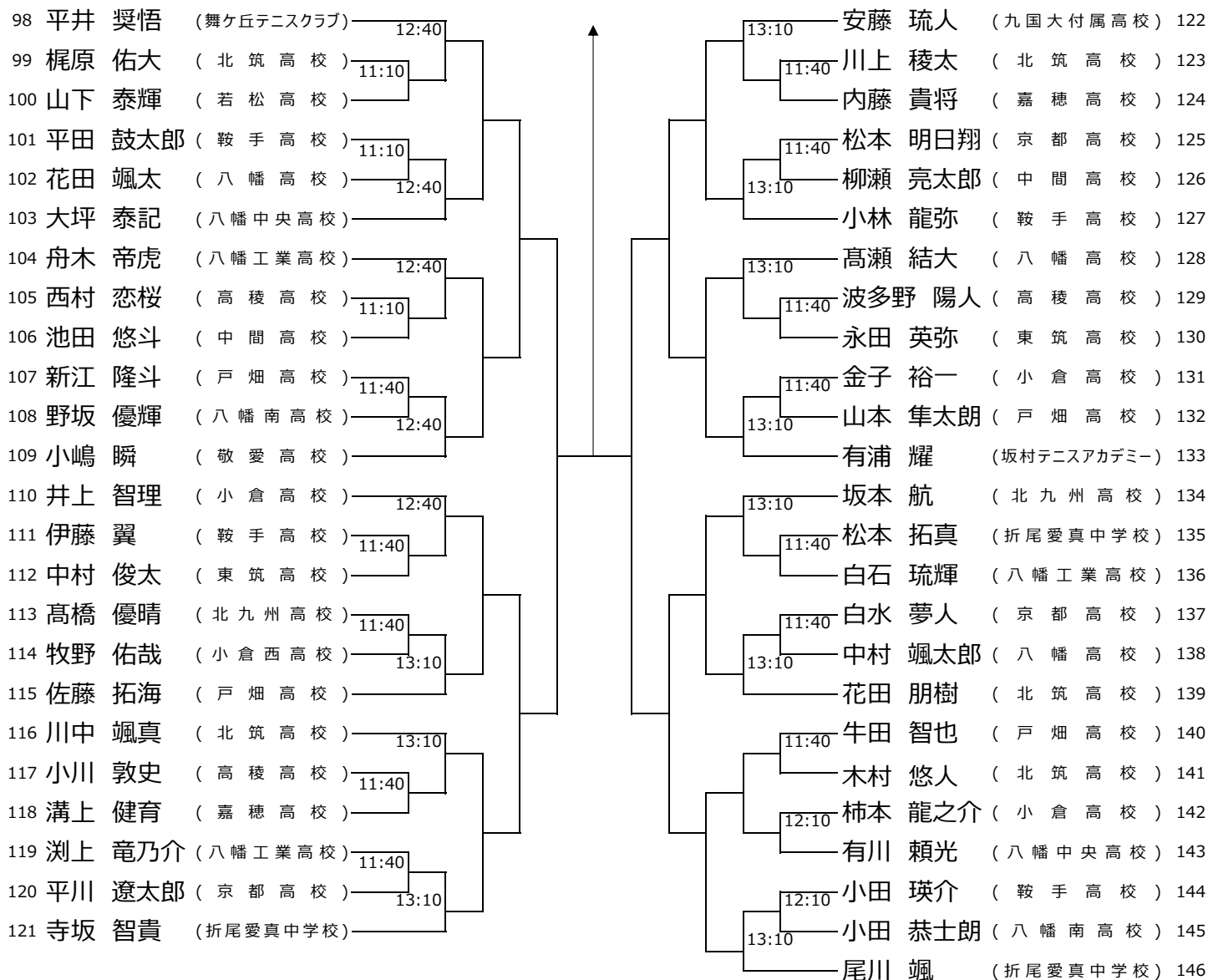

男子18才以下(4/4)

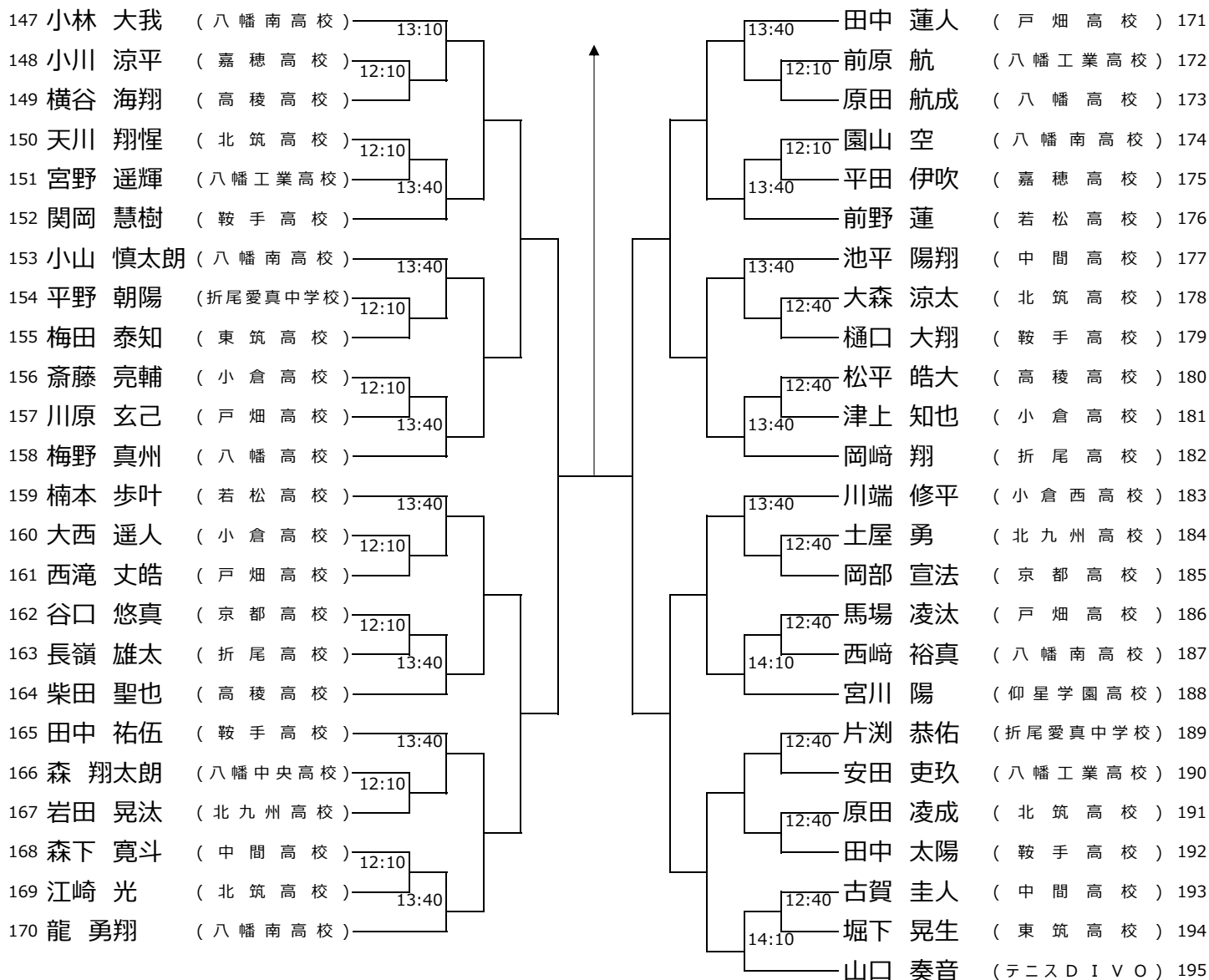

北九州ジュニア年令別テニス大会

2023/02/26 桃園庭球場

女子18才以下 (1 / 2)

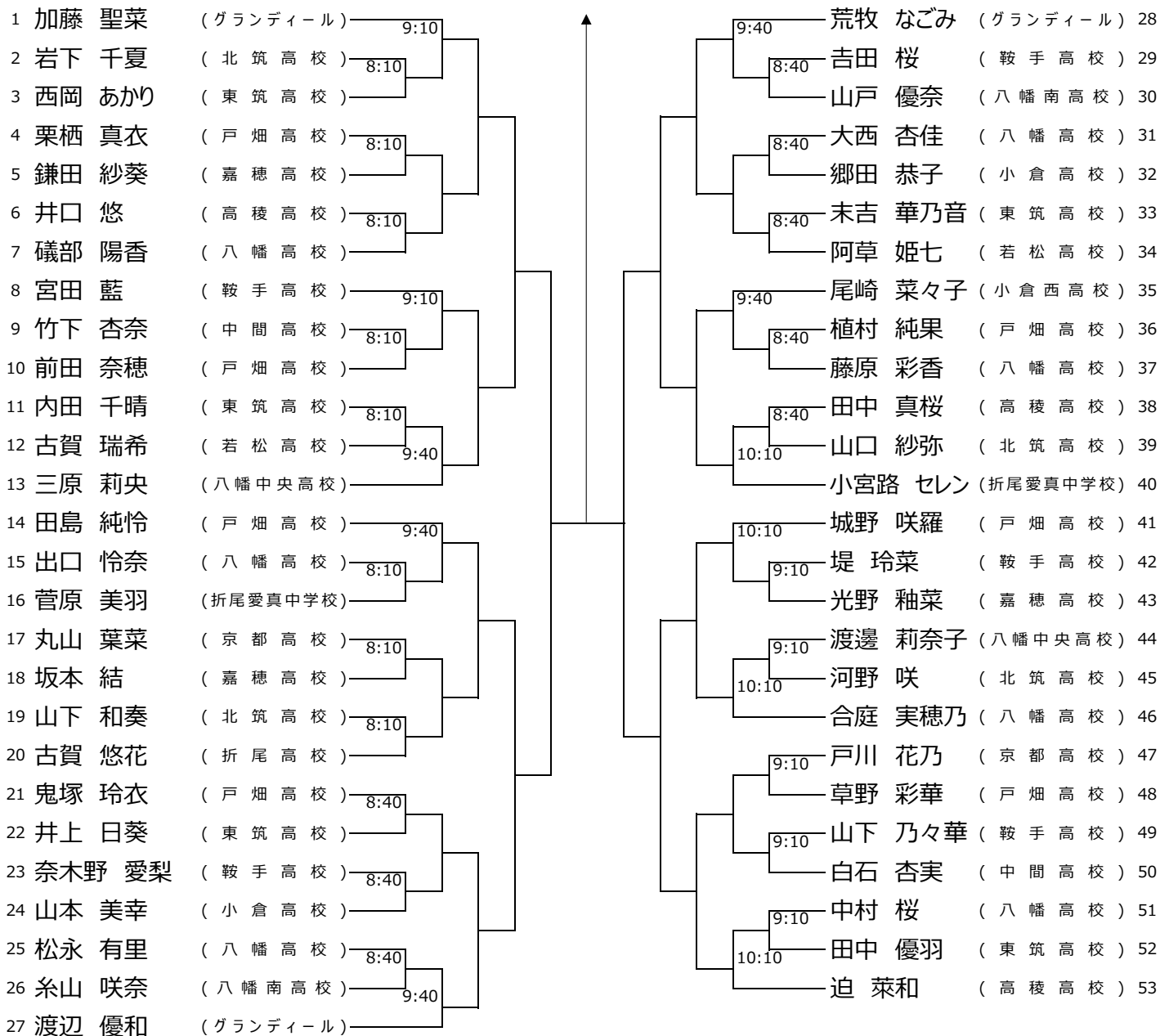

女子18才以下 (2 / 2)

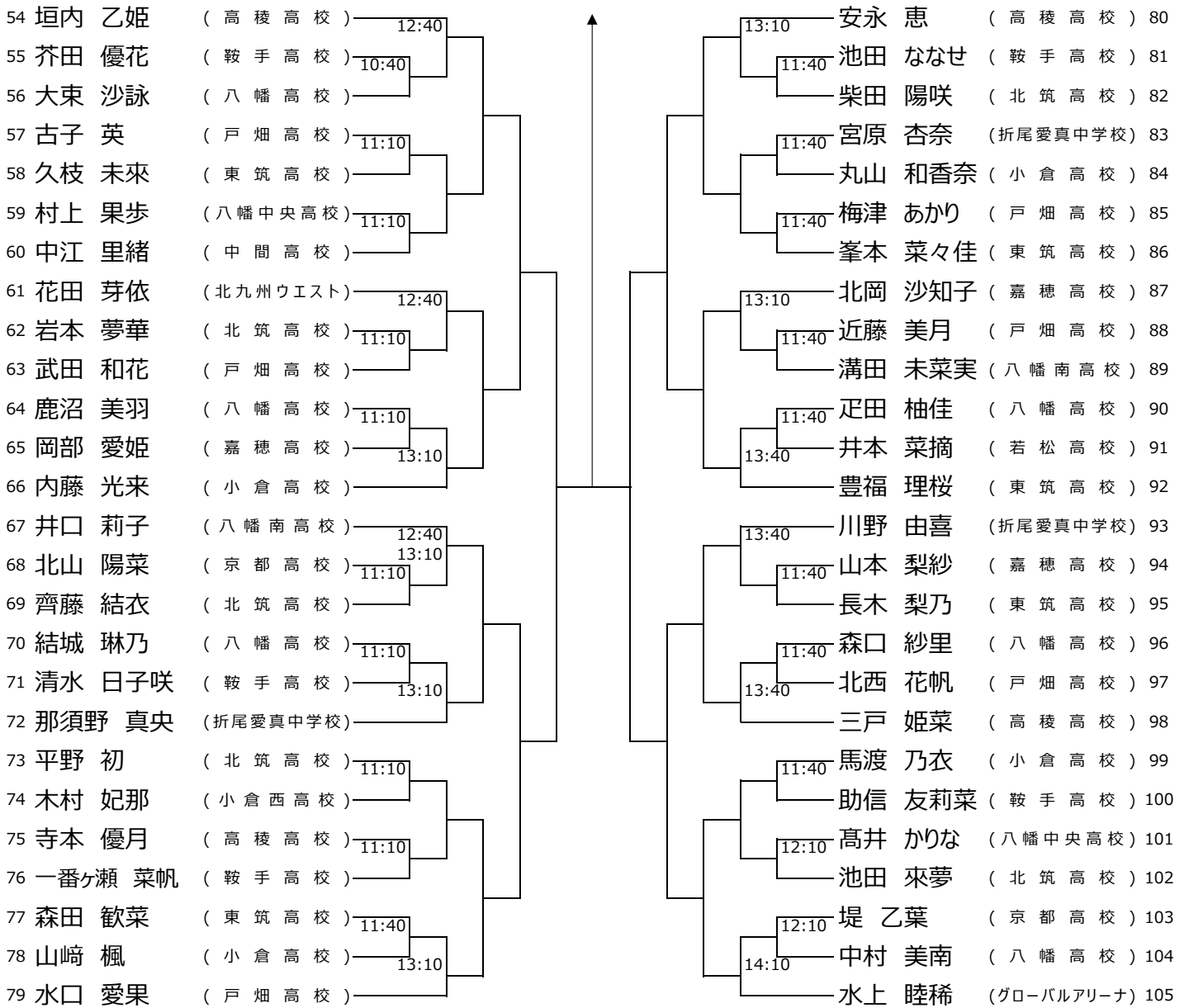

北九州ジュニア年令別テニス大会

2023/03/04 三萩野庭球場

男子14才以下

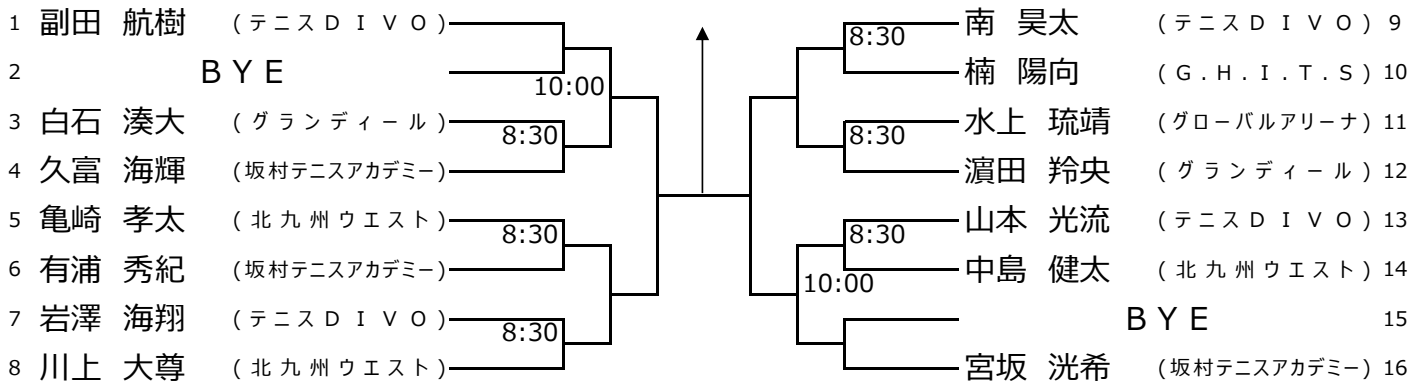

女子14才以下

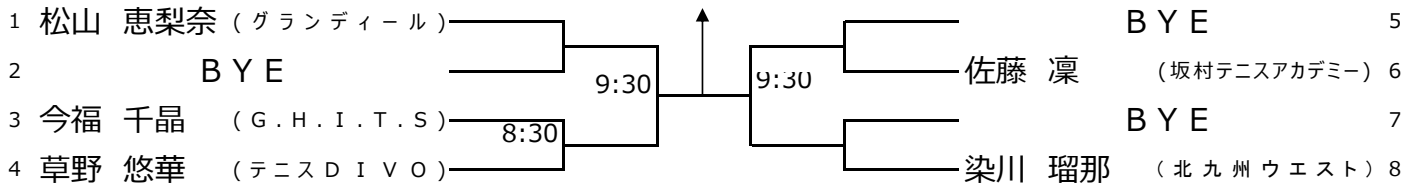

北九州ジュニア年令別テニス選手権大会

2023/02/26 桃園庭球場

男子16才以下

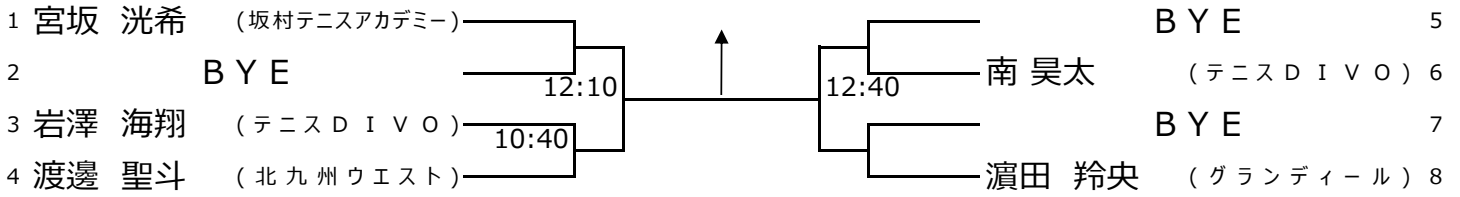

男子12才以下

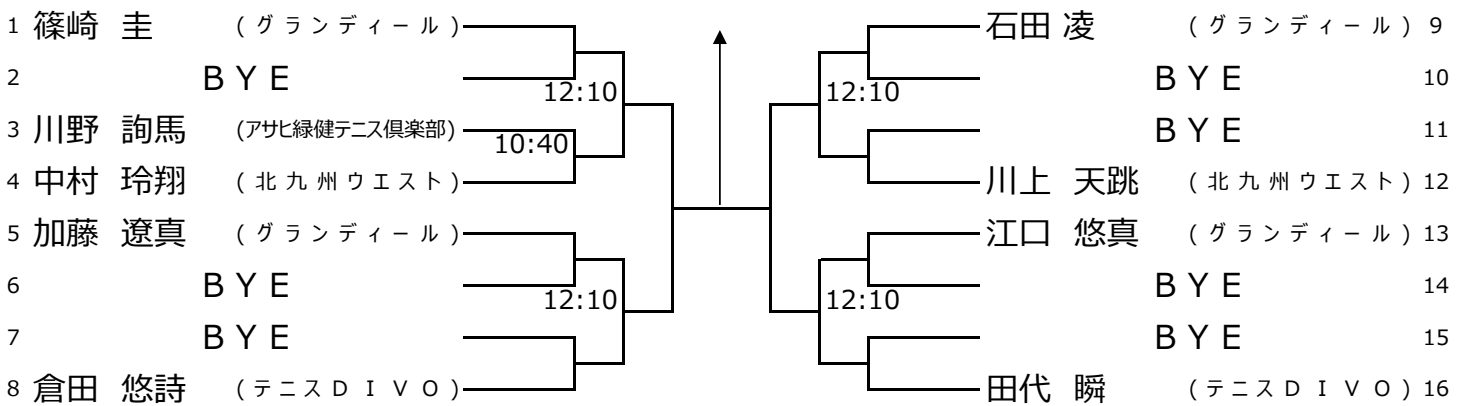

女子12才以下

